

# gogo Kidz® Travelmate

## Consignes de sécurité et de fonctionnement



Modèle UNIQR

Go-Go Babyz® Corporation

## GARANTIE LIMITÉE EXPRESSE

Go-Go Babyz Corporation (« Go-Go Babyz ») garantit ce produit contre tout défaut de matériau et de main-d'oeuvre pour une période d'un an à compter de la date d'achat. Go-Go Babyz réparera ou remplacera, à sa seule discrétion, tout produit défectueux à l'intérieur de cette période d'un an.

Si vous éprouvez un problème avec votre produit Go-Go Babyz ou si vous n'êtes pas satisfait de celui-ci, veuillez contacter le Service à la clientèle de Go-Go Babyz au 1-888-686-2552.

Cette garantie limitée expresse ne couvre pas :

- (1) Les frais de collecte, de livraison ou de transport.
- (2) La corrosion résultant d'un rangement inapproprié ou d'un défaut de fournir une protection raisonnable à ce produit contre les effets dommageables de l'eau salée et d'autres conditions défavorables.
- (3) La détérioration due au défaut d'entretenir et de nettoyer le produit tel que décrit dans les instructions du produit.

Go-Go Babyz NE POURRA AUCUNEMENT ÊTRE TENU RESPONSABLE DE QUELQUE DOMMAGE INDIRECT OU CONSÉCUTIF ASSOCIÉ AU NON-RESPECT D'UNE GARANTIE EXPRESSE OU IMPLICITE CONCERNANT CE PRODUIT. TOUTE GARANTIE IMPLICITE, Y COMPRIS TOUTE GARANTIE TACITE DE VALEUR MARCHANDE OU DE CONVENANCE À UNE FIN PARTICULIÈRE, EST LIMITÉE À LA PÉRIODE DE LA GARANTIE EXPRESSE LIMITÉE (UN AN À COMPTER DE LA DATE D'ACHAT).

La responsabilité de Go-Go Babyz, en vertu de cette Garantie limitée expresse ou autrement, ne devra en aucun cas excéder le prix des pièces ou du produit défectueux.

Remarque : Certains états ou certaines provinces n'autorisent pas l'exclusion ou la limitation de responsabilité en cas de dommages indirects ou consécutifs. Il est donc possible que les limitations ci-dessus ne s'appliquent pas à votre situation. Certains états ou certaines provinces n'autorisent pas les limitations concernant la durée de garanties tacites. Il est donc possible que les limitations ci-dessus ne s'appliquent pas à votre situation.

Cette Garantie limitée expresse vous confère des droits juridiques spécifiques. Vous pouvez également bénéficier d'autres droits qui peuvent varier selon les états.

POUR DES RENSEIGNEMENTS OU POUR TOUT RETOUR, CONTACTEZ LE SERVICE À LA CLIENTÈLE DE GO-GO BABYZ :

Go-Go Babyz Returns  
7013 Realm Drive, Suite C  
San Jose, CA 95119  
408-360-0653

Sécurité ..... 4

Guide de référence rapide pour l'arrimage du gogo Kidz..... 6

Instructions générales d'arrimage ..... 7

Arrimage du gogo Kidz aux sièges Britax® ou FisherPrice®..... 8

Les compagnies aériennes commerciales, les sièges d'auto et le  
gogo Kidz® Travelmate ..... 9

Entretien et maintenance..... 10

**NE PAS UTILISER** le gogo Kidz® Travelmate tant que vous n'aurez pas lu et compris ces instructions : la sécurité de votre enfant en dépend.

 **AVERTISSEMENT:** NE JAMAIS LAISSER L'ENFANT SANS SURVEILLANCE.

 **AVERTISSEMENT:** ÉVITEZ LES BLESSURES SÉRIEUSES RÉSULTANT D'UNE CHUTE OU D'UNE GLISSADE. UTILISEZ TOUJOURS LE DISPOSITIF DE RETENUE DU SIÈGE D'AUTO.

Assurez-vous de suivre les instructions du fabricant sur la façon d'installer votre enfant dans son siège de façon sécuritaire

 **AVERTISSEMENT:** NE PAS DÉPASSER LES LIMITATIONS DE POIDS ET DE TAILLE DU FABRICANT DE SIÈGE D'AUTO OU 23 KG MAXIMUM.

Ce produit doit être utilisé comme un élément d'appoint au siège d'auto de votre tout-petit. Ces avertissements et ces instructions s'ajoutent au manuel de sécurité fourni par le fabricant de votre siège d'auto.

 **AVERTISSEMENT:** NE PAS LAISSER LE GOGO KIDZ ATTACHÉ AU SIÈGE D'AUTO DANS UNE VOITURE EN MOUVEMENT. LE GOGO KIDZ N'A ÉTÉ SOUMIS À AUCUN ESSAI DE CHOC EN COMBINAISON AVEC LES SIÈGES D'AUTO. VOTRE ENFANT POURRAIT ÊTRE BLESSÉ.

 **AVERTISSEMENT:** AFIN D'ÉVITER TOUTE BLESSURE, TENIR L'ENFANT ÉLOIGNÉ DE LA POIGNÉE TÉLÉCOSPIQUE ET DES VIS DE SERRAGE. CECI N'EST PAS UN JOUET.

 **AVERTISSEMENT:** S'ASSURER QUE LES VIS DE SERRAGE SONT FERMEMENT VISSÉES EN TOUT TEMPS LORSQUE LE GOGO KIDZ EST FIXÉ AU SIÈGE D'ENFANT.

Si jamais l'unité se détachait accidentellement pendant que vous y transportez votre enfant, celui-ci pourrait être blessé.

Les vis de serrage peuvent se desserrer avec le temps, ou avoir été desserrées sans que les parents Le sachent. Vérifiez toujours les vis de serrage avant d'utiliser le gogo Kidz.

**⚠️ AVERTISSEMENT: NE PAS UTILISER PENDANT QUE VOUS FAITES DE L'EXERCICE**

Ne pas utiliser ce produit pendant que vous courez, faites du jogging, du patin à roues alignées ou que vous participez à d'autres activités athlétiques.

**⚠️ AVERTISSEMENT: EL'UNITÉ PEUT DEVENIR INSTABLE SI UN POIDS EXCESSIF, DES COLIS OU DES ACCESSOIRES DIVERS SONT PLACÉS SUR LA POIGNÉE OU SUSPENDUS À CELLE-CI.**

Ne mettre aucun colis ou autre accessoire pesant plus de 1,4 kg (3lb) sur la poignée.

Ne pas laisser les enfants jouer avec le gogo Kidz, s'y cramponner ou s'y accrocher.

**⚠️ AVERTISSEMENT: NE PAS PERMETTRE AUX ENFANTS DE GRIMPER DANS LE SIÈGE D'AUTO OU D'EN SORTIR LORSQU'IL EST FIXÉ AU GOGO KIDZ, À MOINS QUE VOUS NE RETENIEZ LE GOGO KIDZ EN PLACE ET QUE VOUS DONNIEZ LES INSTRUCTIONS APPROPRIÉES À L'ENFANT.**

**⚠️ AVERTISSEMENT: NE JAMAIS UTILISER LE GOGO KIDZ DANS LES ESCALIERS OU DANS LES ESCALIERS MOBILES.**

**⚠️ AVERTISSEMENT: : LE GOGO KIDZ EST CONÇU POUR ROULER.**

S'assurer que l'avant du siège d'auto est sur le sol et que la totalité de l'unité est sur une surface plane avant de relâcher la poignée.

Aucun accessoire non approuvé par le fabricant ou par le distributeur ne devrait être utilisé.

**⚠️ AVERTISSEMENT: AVEC LE TEMPS, LES MATIÈRES PLASTIQUES SE DÉTÉRIORIENT LORSQU'ELLES SONT EXPOSÉES À UNE LUMIÈRE OU À UNE CHALEUR EXCESSIVES. CESSER L'UTILISATION 5 ANS APRÈS LA DATE DE FABRICATION FIGURANT SUR CE PRODUIT.**



Les flèches indiquent les bandes de côté du siège.



Les flèches indiquent les onglets de soutien

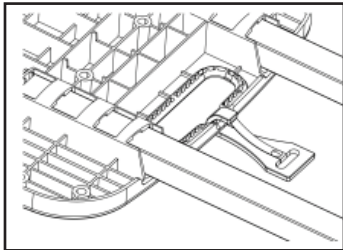

Fixation de la pince de la sangle au gogo Kidz.

**Vous pouvez utiliser les instructions suivantes comme guide de référence rapide pour fixer le gogo Kidz® Travelmate à votre siège d'auto.**

### S'IL VOUS PLAÎT VOIR L'ASSEMBLEE ET ATTACHER LE GUIDE POUR INSTRUCTIONS POINT PAR POINT

La plupart des sièges d'auto sont munis de deux bandes de côté allant de haut en bas du siège et séparées par un espace. La partie de la poignée située au dos de la plaque du gogo Kidz doit être placée entre les bandes de côté, avec la partie avant non rugueuse de la plaque faisant face vers l'extérieur.

Alignez les deux onglets de soutien du bas de la plaque du gogo Kidz sur le bas des bandes de côté pour aider à supporter le siège d'auto.

Posez la plaque du gogo Kidz sur le dos du siège d'auto. Les roues devraient pouvoir tourner sans entrave.

Utilisez la fixation appropriée (c.-à-d. la courroie courte ou longue, la barre de retenue ou les boulons en J) et fixez la plaque au siège d'auto.

**REMARQUE :** Certains sièges d'auto n'ont pas ces bandes de côté à l'arrière. Pour ces types de siège, les onglets de soutien au bas du gogo Kidz devraient être situés sous la base elle-même.

**REMARQUE :** Vous devrez peut-être déplacer la barre arrière servant au réglage des courroies d'épaule pour que la poignée soit correctement en place.

**REMARQUE :** Il faudra peut-être ajuster l'angle d'inclinaison du siège pour dégager l'espace nécessaire aux onglets de soutien ou aux roues dont sont munis certains sièges.

Attachez la sangle de retenue à la poignée de la plaque du gogo Kidz pour que le gogo Kidz soit solidement retenu.

### SIÈGES D'AUTO RECOMMANDÉS

Le gogo Kidz® Travelmate convient à la plupart des sièges d'auto transformables et des sièges d'auto pour les tout-petits. Veuillez consulter la liste des sièges d'auto recommandés à l'endos de ce manuel pour vérifier quels sont les sièges d'auto qui peuvent s'ajuster en toute sécurité. Go-Go Babyz procède continuellement à l'essai de nouveaux sièges avec le gogo Kidz. Nous ferons de fréquentes mises à jour de notre site Web pour vous informer dès que nous découvrirons un siège supplémentaire pouvant s'ajuster en toute sécurité au gogo Kidz ou pour confirmer qu'un siège ne peut s'ajuster au gogo Kidz. Si votre siège d'auto n'apparaît pas dans la liste de sièges figurant sur la boîte du produit ou dans le manuel, veuillez visiter notre site Web pour vérifier si nous en avons fait l'essai avec le gogo Kidz.

Les instructions ci-dessous s'appliquent pour l'arrimage du gogo Kidz aux sièges d'auto **Cosco®**, **Eddie Bauer®**, **Evenflo®**, **Graco®** et **Safety 1st®**. Vous utiliserez deux vis à serrage, la courroie courte avec deux taquets attachés par deux joints toriques et la sangle de retenue du siège d'auto.

**1. Retournez le siège sur le sol, face vers le bas.**

**2. Alignez la plaque.** Alignez les deux onglets de soutien situés à l'endos de la plaque du gogo Kidz sur le bas du siège et posez à plat la plaque du gogo Kidz sur le dos du siège. (Veuillez vous reporter aux informations du guide de référence rapides au besoin)

**3. Attachez la courroie.** Pour commencer, attachez solidement l'extrémité de la courroie ne comportant qu'un œillet soit au côté gauche soit au côté droit de la plaque du gogo Kidz. Insérez une vis de serrage dans le plus haut trou possible de la plaque et vissez-la dans le taquet. La courroie devrait être entre la plaque et le taquet. Ne serrez pas la courroie maintenant, vous le ferez plus tard. Assurez-vous que la courroie n'est pas tordue. Une fois un des côté attaché, enflez la courroie dans l'ouverture de la ceinture de sécurité du siège d'auto.

**REMARQUE :** Il est possible de changer la position du taquet au besoin, selon les ajustements nécessaires pour votre siège d'auto. Pour changer la position du taquet, enlevez le joint torique qui relie le taquet à la courroie. Placez le taquet vis-à-vis le trou approprié et remettez le joint torique en place.

**4. Attachez l'autre côté de la courroie.** Insérez la vis de serrage dans l'autre côté de la plaque, à la même hauteur que l'autre côté. Vissez d'abord la vis de serrage dans le taquet. Resserrez la première vis de serrage jusqu'à ce qu'elle soit presque au niveau de la plaque. Puis, serrez à nouveau la seconde vis de serrage.

**5. Vérifiez que tout est solidement attaché.** Une fois la courroie serrée, levez le siège et le gogo Kidz en position verticale et vérifiez que le tout est solidement attaché en tirant sur la poignée et en déplaçant le gogo Kidz d'un côté à l'autre. Resserrez la courroie.

**6. Attachez la sangle de retenue.** La sangle de retenue est reliée au siège d'auto et attachée à la poignée de la plaque du gogo Kidz (tel qu'illustré dans la page des instructions de référence rapide).

**REMARQUE : ATTACHEZ TOUJOURS VOTRE ENFANT AVEC LE HARNAIS DE SÉCURITÉ FOURNI PAR LE FABRICANT DU SIÈGE D'AUTO.**



Assurez-vous que les onglets sont alignés sur les bandes de côté au bas du siège d'auto. Utilisez l'ouverture s'il y en a une disponible

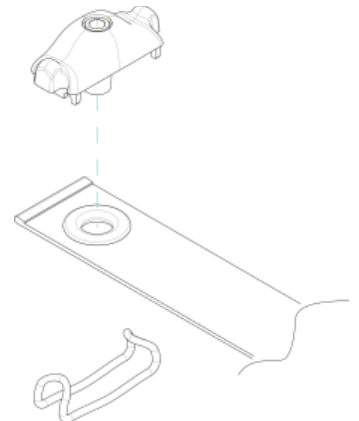

Ajustement du taquet sur la courroie

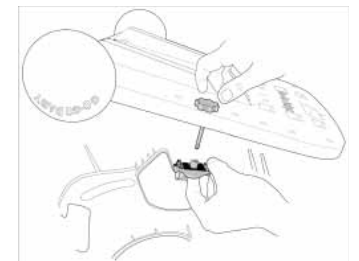

Ne serrez pas complètement la vis de serrage tant que vous n'aurez pas inséré la vis de serrage de l'autre côté. Vous pourrez ensuite serrer.

## Arrimage du gogo Kidz aux sièges Britax® ou FisherPrice®

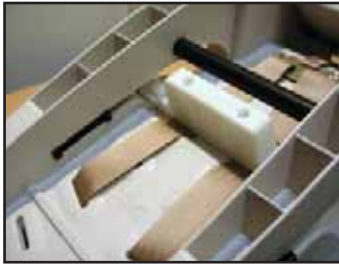

Montré ci-dessus sur le Britax® Roundabout®



Montré ci-dessus sur le Britax® Wizard®

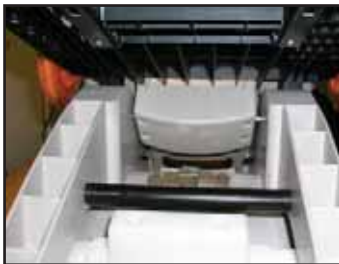

Vue du dessus du siège (ci-dessus) et vue du dessous du siège (ci-dessous)



Instructions d'arrimage aux sièges **Britax®** et **Fisher Price®**  
**REMARQUE : Le gogo Kidz ne peut être installé sur le siège Britax® Parkway™**

**POUR ATTACHER LE GOGO KIDZ AUX SIÈGES BRITAX® OU FISHER-PRICE®, VOUS DEVREZ UTILISER DEUX VIS DE SERRAGE, LA BARRE DE RETENUE ET LA SANGLE DE RETENUE DU SIÈGE D'AUTO.**

**1. Retournez le siège sur le sol, face vers le bas.**

**2. Insérez la barre de retenue.**

Placez la barre de retenue sur le siège, le côté plat reposant sur le siège. Si vous utilisez un siège Wizard® ou Boulevard™, placez la barre de retenue au-dessus de la barre de métal située au dos du siège.

**3. Alignez la plaque.**

Alignez les onglets de soutien au bas de la plaque du gogo Kidz avec le bas du siège d'auto et posez à plat la plaque du gogo Kidz sur le dos du siège.

**4. Insérez les vis de serrage.**

Insérez les vis de serrage dans les deux trous situés au centre de la plaque et serrez. Il vous faudra peut-être rapprocher la barre de la plaque de l'autre main pendant que vous vissez les vis de serrage. Resserrez la première vis de serrage après avoir serré la seconde.

**5. Vérifiez que tout est solidement attaché.**

Une fois la barre de retenue attachée à la plaque et le gogo Kidz bien fixé en place, levez le siège et tirez le gogo Kidz en position verticale. Vérifiez que le tout est solidement attaché en tirant sur la poignée et en déplaçant le gogo Kidz d'un côté à l'autre. Resserrez les vis de serrage au besoin.

**6. Attachez la sangle Versa-Tether.**

Tirez 25 cm (10 po) de la sangle « Versa-Tether » de la pochette située à l'arrière du siège, près du haut du siège. Tirez la sangle par-dessus la poignée et serrez la « Versa-Tether » en tirant sur l'extrémité de la sangle de retenue. Remettez la longueur de sangle en trop dans la pochette. Rentrez tous les taquets et toutes les sangles de retenue qui restent afin qu'elles ne s'emmêlent pas lors de l'utilisation.

**REMARQUE : ATTACHEZ TOUJOURS VOTRE ENFANT AVEC LE HARNAIS DE SÉCURITÉ FOURNI PAR LE FABRICANT DU SIÈGE D'AUTO.**

**Est-ce que les dimensions du gogo Kidz® Travelmate lui permettent de circuler dans une allée d'avion? Puis-je le laisser attaché dans l'avion? Autres suggestions concernant les sièges d'auto et les voyages en avion?**

### **Traverser Sécurité**

Quelques générateurs à rayons X à l'aéroport peuvent être plus petits et votre place de voiture avec le gogo Kidz Travelmate a attaché ne peut pas ajuster par la machine. Nous suggérons demandant au Personnel de Sécurité pour inspecter votre place de voiture avec le gogo Kidz a attaché juste comme un promeneur. UNIQR modèle a les roues de relâchement rapides donc si a eu besoin de peut vous enlever les roues pour permettre à votre place de voiture pour ajuster par les plus petites machines.

### **Allées d'avion**

Le gogo Kidz mesure 42 cm (16,5 po) de large et peut circuler dans la plupart des allées d'avions commerciales. Cependant, plusieurs sièges d'auto excèdent cette largeur et peuvent être trop larges pour circuler dans l'allée de la section classe économique. Le cas échéant, il est plus pratique de sortir l'enfant du siège dès que vous atteignez la section classe économique et de prévoir qu'il vous faudra transporter le siège jusqu'à la place qui vous a été assignée. Il est plus facile d'utiliser la poignée du gogo Kidz pour transporter le siège que de transporter le siège lui-même.

### **L'avion Place**

Il existe des douzaines de fabricants de sièges d'auto offrant de multiple modèles. **LE GOGO KIDZTM TRAVELMATE N'A ÉTÉ SOUMIS À AUCUN ESSAI DE CHOC EN COMBINAISON AVEC LES SIÈGES D'AUTO.** Détachez le gogo Kidz et rangez-le dans le porte-bagages ou enregistrez-le au comptoir de contrôle lorsque vous vous enregistrez. Heureusement, il est très facile d'attacher et de détacher le gogo Kidz. Il n'y a qu'une seule vis à enlever pour le modèle avec courroie et deux vis pour les sièges Britax®, Fisher-Price® et Recaro®.

Remarque : Nous vous recommandons de retirer la courroie et de la garder avec vous si vous enregistrez votre gogo KidzTM Travelmate au comptoir d'enregistrement.

On rapporte que certaines boucles de ceintures de sécurité d'avion sont restées coincées derrière les sièges d'auto et qu'il fut difficile de retirer le siège une fois à destination. Pour éviter tout problème de ce genre, vous devriez demander une rallonge de ceinture de sécurité à un agent de bord.

### **AUTRES RENSEIGNEMENTS CONCERNANT LES VOYAGES EN AVION**

Nous faisons une mise à jour de notre site Web [www.gogobabyz.com](http://www.gogobabyz.com) afin d'y inclure des liens et des renseignements d'ordre général concernant les voyages en avion avec des enfants, les questions de sécurité et autres suggestion pratiques. Nous vous recommandons de prendre le temps de parcourir ces renseignements.

Les compagnies aériennes commerciales, les sièges d'auto et le gogo Kidz® Travelmate

- Avant d'attacher le gogo Kidz à votre siège d'auto, s'assurer qu'il est assemblé correctement, qu'aucune pièce ne manque et que les fixations sont sécurisées.
- Après l'avoir assemblé, tirer horizontalement sur l'arrière du gogo Kidz pour s'assurer que les guides sont alignés correctement et qu'il n'y a aucun glissement.
- Vérifier que les vis de serrage sont bien serrées.
- Vérifier périodiquement que la poignée, l'axe et les roues sont sécurisées.
- Remplacer immédiatement toute pièce endommagée.
- Nettoyer à l'aide d'un chiffon humide et assécher ensuite.
- Ne pas ranger le produit à l'extérieur où il peut être exposé à la pluie ou à la lumière du soleil de façon excessive.
- Ne pas déposer d'objets lourds sur ce produit lorsqu'il est rangé, ou entreposé.



**WARNING: AVEC LE TEMPS, LES MATIÈRES PLASTIQUES SE DÉTÉRIORENT LORSQU'ELLES SONT EXPOSÉES À UNE LUMIÈRE OU À UNE CHALEUR EXCESSIVES. CESSER L'UTILISATION 5 ANS APRÈS LA DATE DE FABRICATION FIGURANT SUR CE PRODUIT.**

Merci!

Nous vous remercions de votre récente commande. Nous vous souhaitons de nombreux voyages heureux avec votre nouveau gogo Kidz® Travelmate!

Notre but chez Go-Go Babyz est d'offrir des produits innovateurs, sécuritaires et de grande qualité qui vous rendront la vie plus facile dans tous vos déplacements avec votre bébé.

Nous apprécions vos suggestions et vos commentaires. Go-Go Babyz dédie ses efforts à rendre nos produits et leurs fonctions plus faciles à utiliser. Veuillez nous faire parvenir vos idées de nouveaux produits ou de nouvelles fonctions ou donnez-nous simplement votre opinions à [info@gogobabyz.com](mailto:info@gogobabyz.com)

De plus, nous avons créé une galerie de photos sur notre site Web pour les familles, comme nous, qui utilisent les produits Go-Go Babyz. N'hésitez pas à nous envoyer par courriel ou par la poste des photos de vous et de vos enfants utilisant nos produits et nous serons heureux de les partager dans notre page Web de la Galerie des photos familiales.

Encore une fois, merci de votre achat. Nous apprécions vous avoir comme client.

Sentiments distingués,

La Famille Go-Go Babyz

Numéro sans frais : 888-686-2552

[www.gogobabyz.com](http://www.gogobabyz.com)

